

**CARATTERISTICHE:**

Colonna per la presa dell'aria esterna e l'espulsione dell'aria viziata.

COSTRUZIONE:

Alette circolari anti-pioggia in alluminio verniciato complete di rete antivoltatile.

Condotto e cappello realizzabile in lamiera zincata, alluminio ed acciaio inossidabile.

IMPIEGO:

Alloggiamento in aree esterne con fissaggio a mezzo di flangia o altro sistema a richiesta.

ACCESSORI:

Silenziatore nella parte interna del condotto.

PRESTAZIONI:

Il dimensionamento degli AT deve essere effettuato in funzione dei dati di progetto richiesti.

Il nostro Ufficio Tecnico è a vostra completa disposizione per ogni vostra necessità.

CHARACTERISTICS:

Tower for fresh air/exhaust air flow.

CONSTRUCTION:

Circular blades made in painted aluminium, complete with bird net. Duct and hat made of galvanized steel, aluminium and stainless steel.

UTILIZATION:

Housing outside areas with mounting flange or other means system on demand.

ACCESORIES:

Sound attenuator inside the duct.

PERFORMANCES:

The project of the AT must be made according to the required data. Our technical department is at your disposal for any need.

PREZZI - PRICES

	d	d1	d2	€
Ø mm	mm	mm	mm	
140	140	173	233	
200	200	230	290	
250	250	285	345	
300	300	340	400	
400	400	455	515	
500	500	555	615	
700	700	755	815	
900	900	955	1015	
1000	1000	1055	1115	

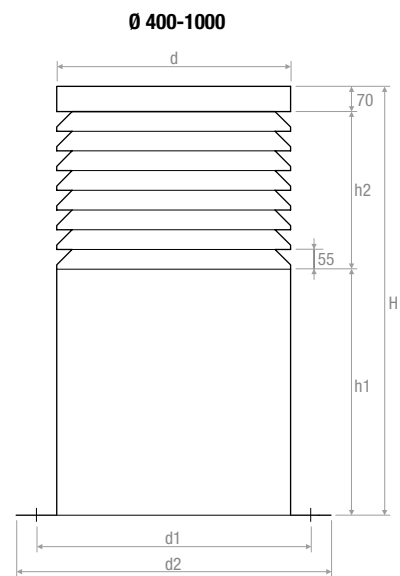
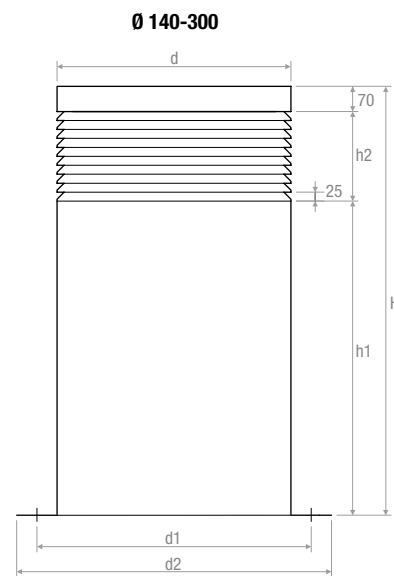
DISEGNI - DRAWINGS

Versione con silenziatore
Version with sound attenuator

